



**EQUIPO**

**TEORIA:** A. Sánchez, M.G-Vallinas  
**PRÁCTICAS:** L. Nuñez, A Rocher,  
**Laboratorio:** J. Fernández, V. García  
**Demostraciones:** A Rocher,  
**Riñón Artificial:** Dr. Nuñez  
**Otros colaboradores:** M.G\_Vallinas

**FISIOLOGIA RENAL. EQUILIBRIO ACIDO BASE**

**CLASES:** 24 de Febrero al 17 de Marzo de 2020

**PRÁCTICAS:** 2-26 de Marzo de 2020

**Razón entre pesos 60/0.3=200 veces**  
**Un órgano 200 veces menor debería recibir un flujo sanguíneo de 5 : 200= 0.025 L.**

**EL RIÑÓN RECIBE 1 L./min.(1/5 de la volemia)**

**Flujo 40 veces mayor que el esperado.**

Esta en una posición ideal para regular:

- Composición iónica del plasma: **pH**
- **Volumen y Osmolaridad** plasma.
- **Presión arterial:** regula agua y sodio. Barorreceptor Renal
- Composición sangre: **Eritropoyetina**
- Endocrina: **Vit D, Renina-Ang-Aldosterona.**
- **Metabólica. Neo glucogénesis**

**Además de la función excretora**

60 K.  
5 L./ min.

**FLUJO?**  
0.15K.X2= 0.3K



**CIRCULACION RENAL**

TERRITORIO	Peso (Kg)	Flujo Sanguíneo (ml/min)	ml/100g/min
<b>VISCERAS</b>	<b>4</b>	<b>1400</b>	<b>35</b>
<b>MUSCULO</b>	<b>30</b>	<b>1200</b>	<b>4</b>
<b>RIÑONES</b>	<b>0,3</b>	<b>1100</b>	<b>350</b>
<b>CEREBRO</b>	<b>1,4</b>	<b>750</b>	<b>55</b>
<b>PIEL</b>	<b>7</b>	<b>350</b>	<b>0,5</b>
<b>CORAZÓN</b>	<b>0,35</b>	<b>300</b>	<b>85</b>
<b>OTROS</b>	<b>24</b>	<b>900</b>	<b>3,7</b>
<b>TOTAL</b>	<b>67</b>	<b>6000</b>	<b>8,5</b>

**ULTRAFILTRACIÓN: 180 L. DE PLASMA POR DIA (125ml/min.)**

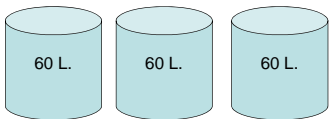

60 L. 60 L. 60 L.

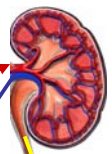

1º ¿DE DONDE SALEN 180 L. DE PLASMA?  
(VOLEMIA 5 L. PLASMA 2.6 L.)

180 L./ 2.6 = 70 veces se filtra el plasma por día

2º ¿DONDE VA LO QUE NO SE EXCRETA?

180 L- 1.5L= 178.5L de plasma que el riñón reabsorbe y devuelve a la sangre una vez depurada

**SE EXCRETA: 1.5 L. DE ORINA POR DIA**

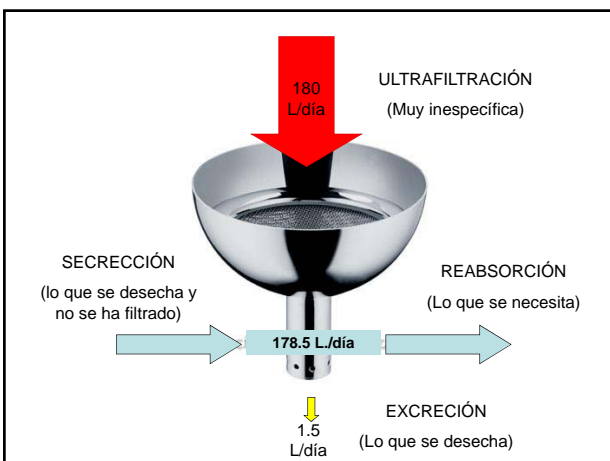

**Funciones Generales del Riñón**

- Arquitectura funcional
- La Nefrona como unidad funcional
- Circulación renal.
- Filtración , Secreción y Absorción y Excreción

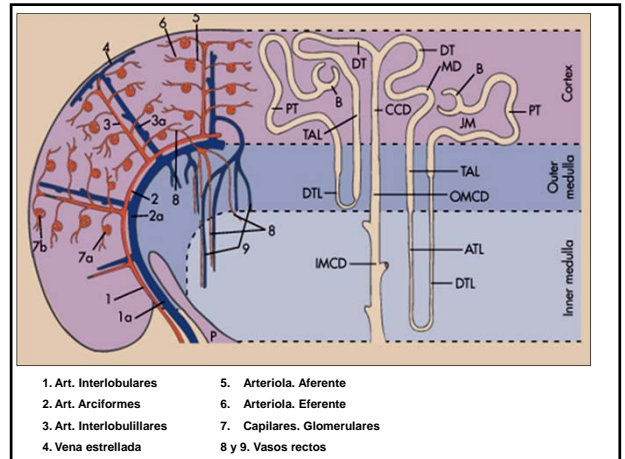
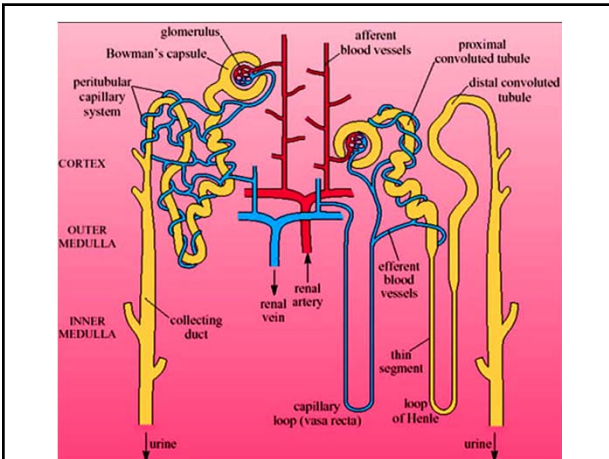
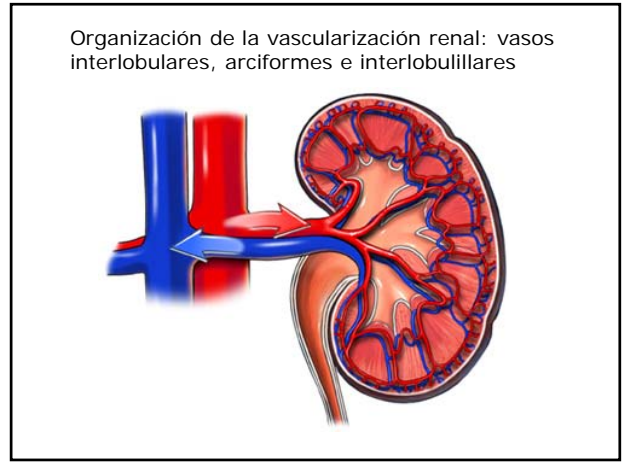
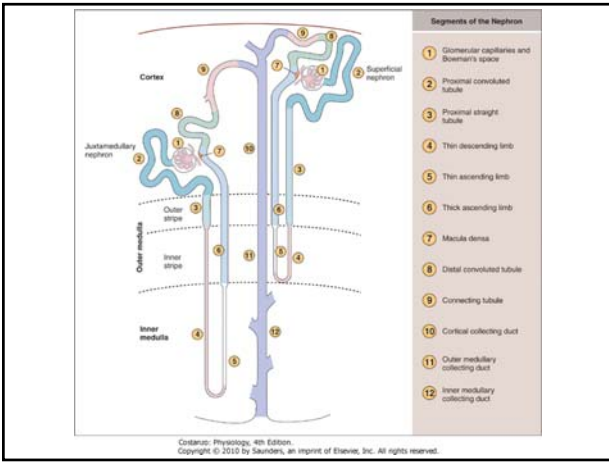
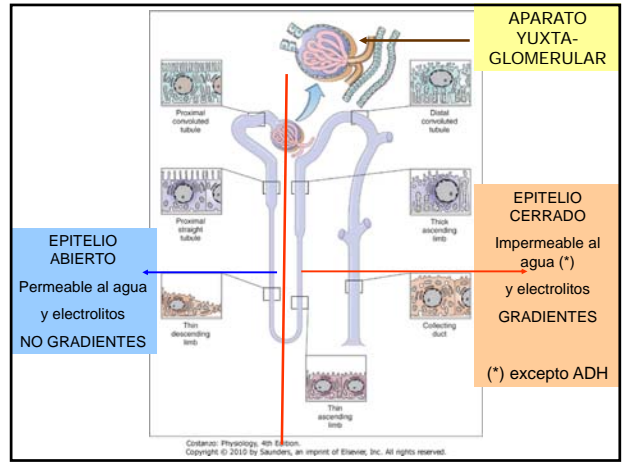
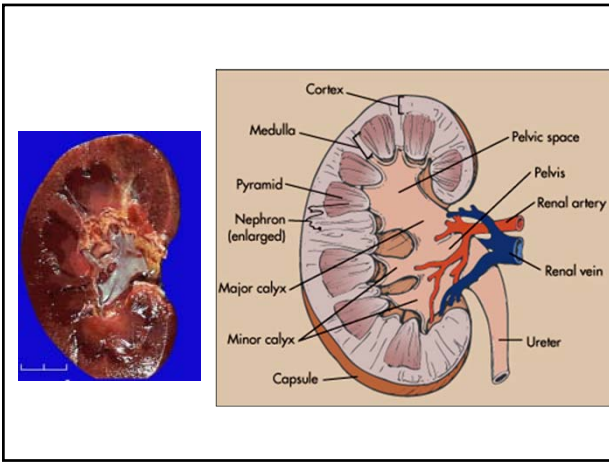

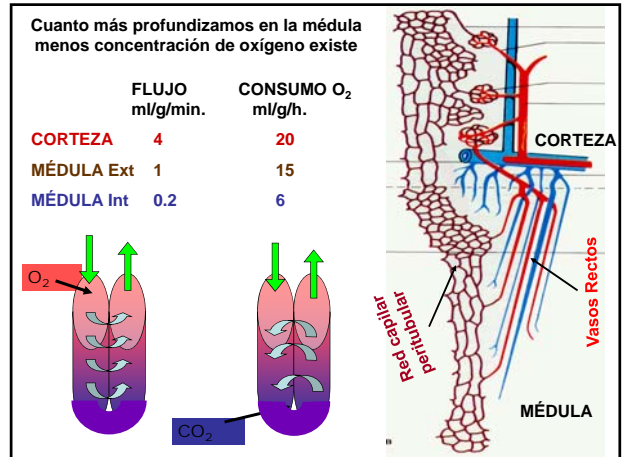
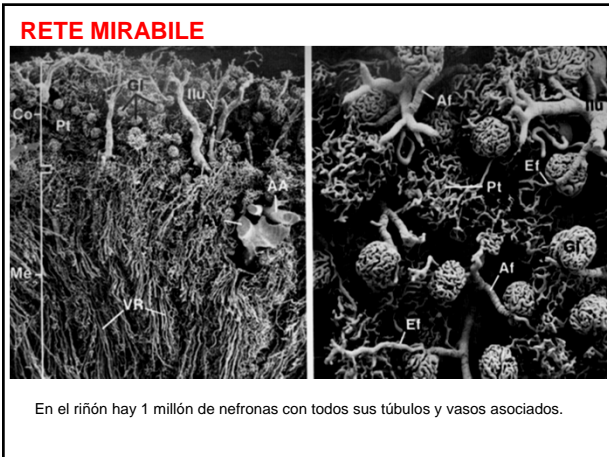
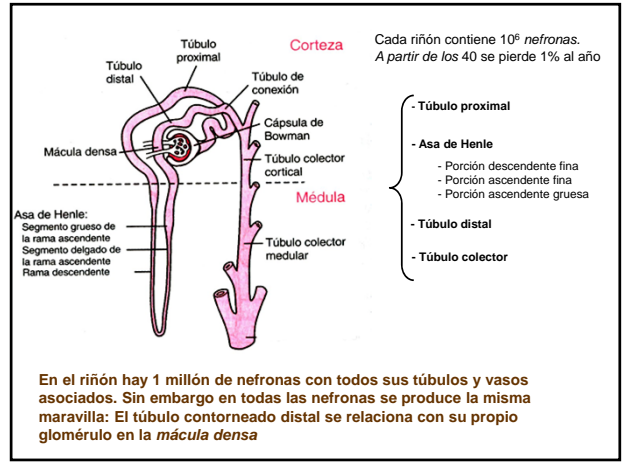
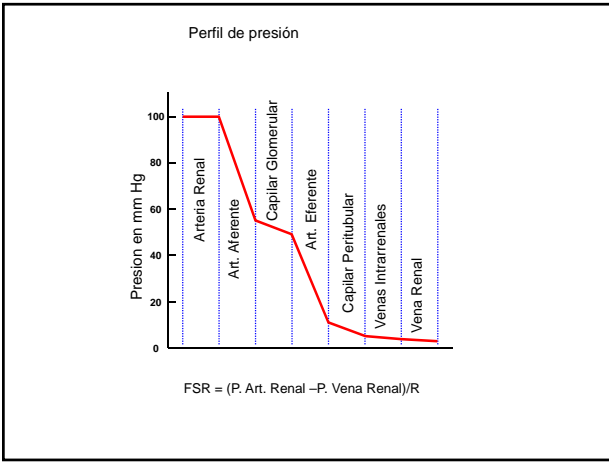
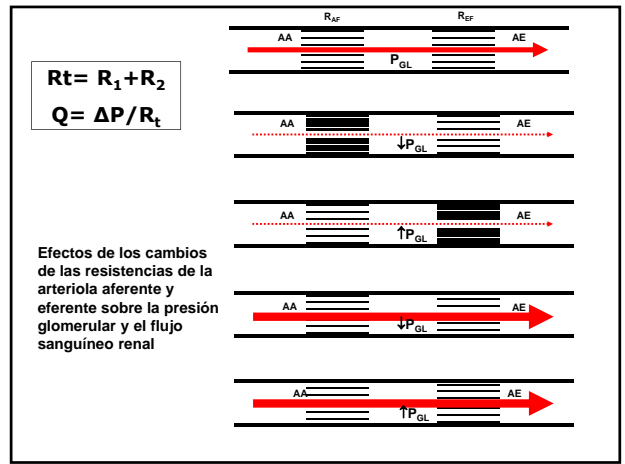
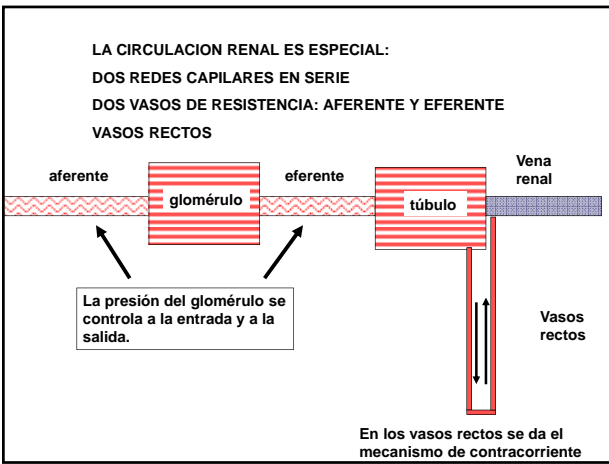

La médula renal es la que mas "siente" la hipoxia y son las células medulares las productoras de EPO

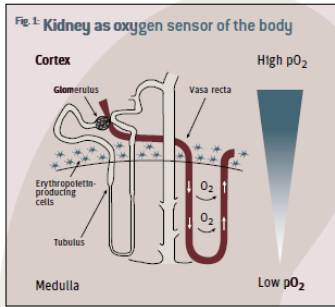

Las células del intersticio renal producen EPO solamente cuando están sometidas a  $P_{O_2}$  bajas.

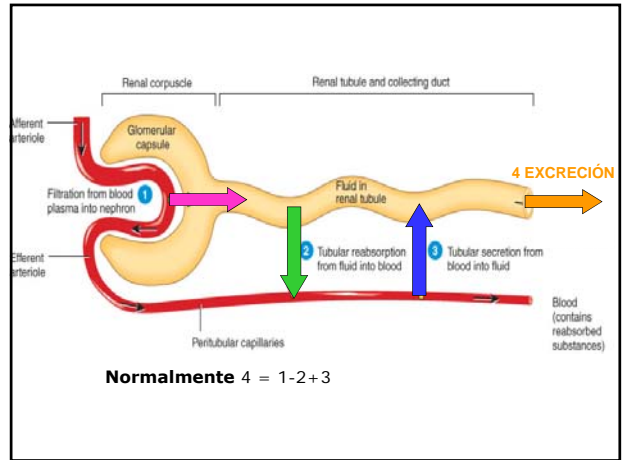

### La membrana de los capilares glomerulares

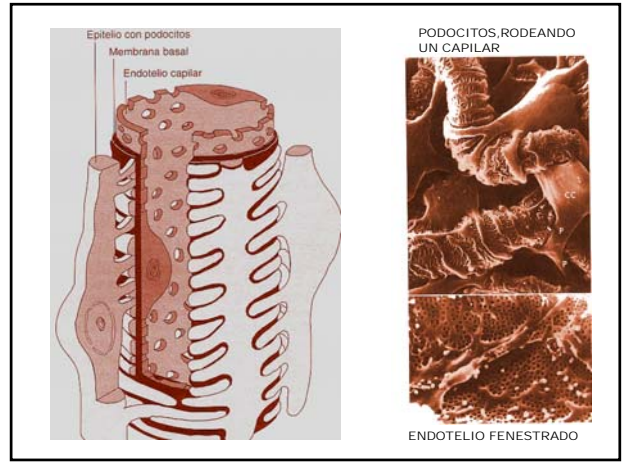
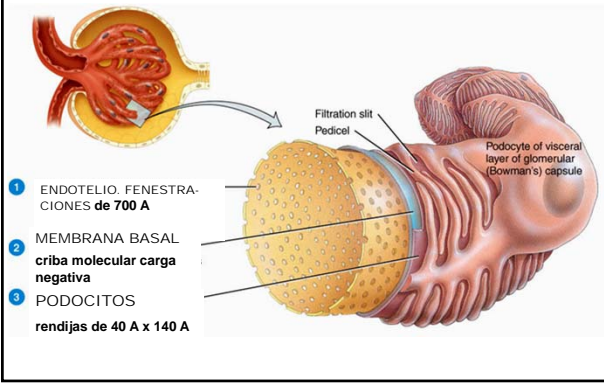

COEFICIENTE DE FILTRACION:  $[X]_f / [X]_p$

1 si  $r < 20 \text{ \AA}$

1-0,01 si  $r$  es 20 – 40 Å

0 si  $r$  es > 40 Å

Siempre es menor para aniones

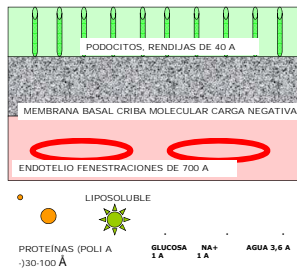

GR. 80.000 Å

### COMPOSICIÓN DEL ULTRAFILTRADO

#### Peso molecular, tamaño y filtrabilidad

SUBSTANCE	MOL.WT.	DIMENSIONS IN ANGSTROM UNITS		$[X]_f/[X]_p$ r
	Grams	Radius from Diffusion Coefficient	Dimensions from X-Ray Diffraction	
WATER	18	1.0	•	1.0
UREA	60	1.6	•	1.0
GLUCOSE	180	3.6	•	1.0
SUCROSE	342	4.4	•	1.0
INULIN	5,500	14.8	•	0.98
MYOGLOBIN	17,000	19.5	•	0.75
EGG ALBUMIN	43,500	28.5	•	0.22
HEMOGLOBIN	68,000	32.5	•	0.03
SERUM ALBUMIN	69,000	35.5	•	< 0.01

## SUBSTANCIAS QUE SE FILTRAN EN EL GLOMERULO

Se filtran libremente y por lo tanto tienen en el filtrado la misma concentración que en el plasma y su CF = 1

- Los electrolitos, como el Na<sup>+</sup>, K<sup>+</sup>, Cl<sup>-</sup>, fosfato, bicarbonato...
- Los compuestos orgánicos de pequeño tamaño (glucosa o los aa)
- AGUA

Se filtran libremente, pero por estar ligados a proteínas, su concentración en el filtrado es mas baja que en el plasma y CF < 1 :

- El calcio y los ácidos grasos
- Metabolitos de la degradación de algunas hormonas
- Toxinas o medicamentos que se ligan a proteínas del plasma

La mioglobina y hemoglobina se filtran parcialmente en el glomérulo, pero NO están en el plasma en condiciones normales por tratarse de proteínas intracelulares

Ni el 99% de las proteínas plasmáticas ni las células se filtran

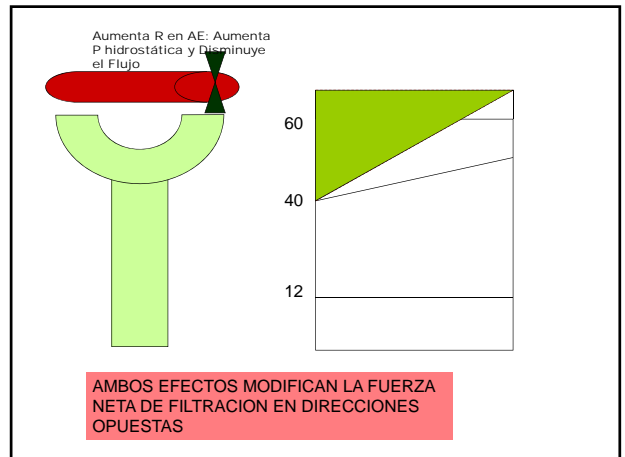
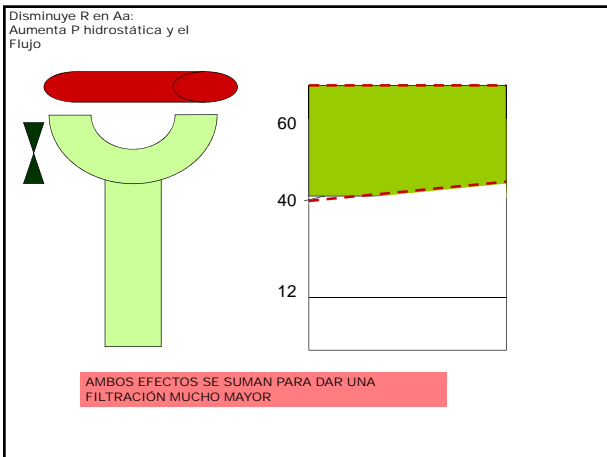
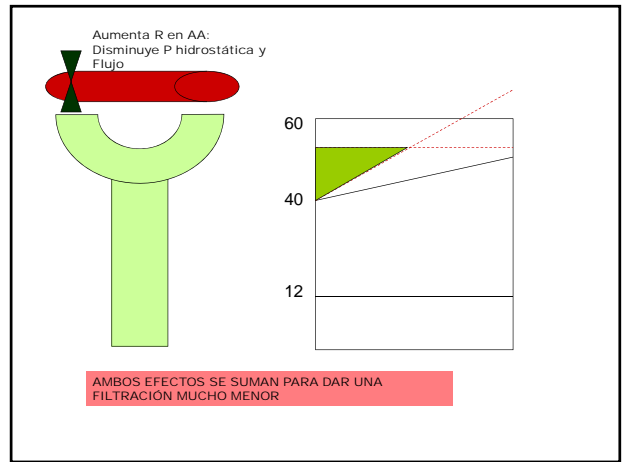
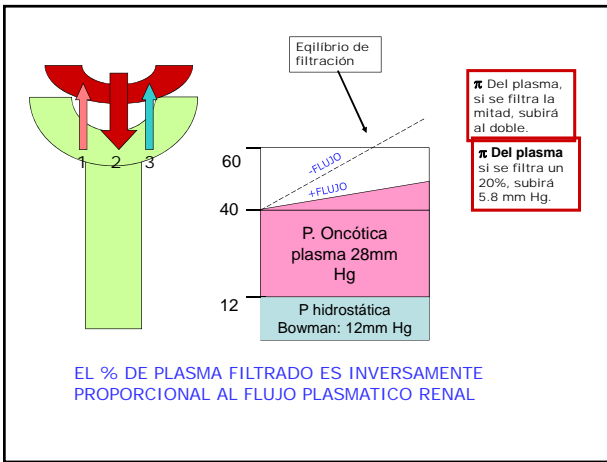
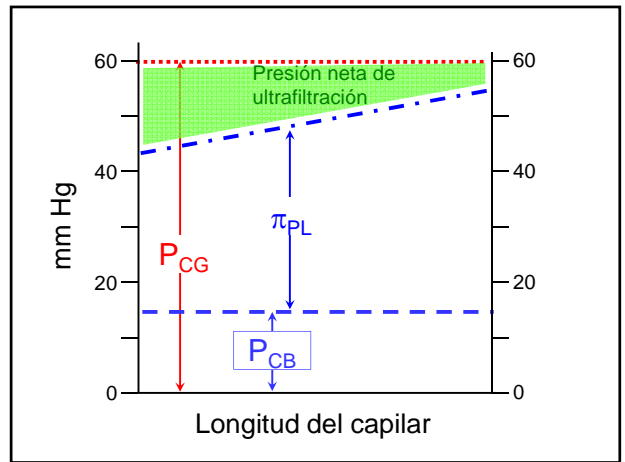

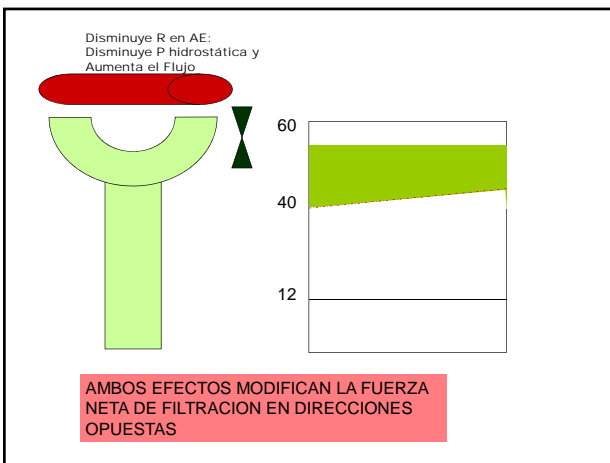

$TFG = K_f * (P_{CG} - P_{CB} - \pi_{PL})$        $K_f = K_p * \text{Area}$

**Factores que afectan la TFG:**

1. Cambios de área (Destrucción de glomérulos)
2. Cambios de  $K_p$  (Disminución o aumento, con proteinúria)
3. Cambios de  $\pi_{PL}$
4. Cambios de  $P_{CB}$  (Aumenta en diuresis y obstrucción utereal, disminuye en anti-diuresis)
5. Cambios en la presión hidrostática por modificación de R en arteriolas aferente y eferente o Cambios de P. arterial sistémica o Autorregulación renal.
6. Cambios del flujo renal (cambios de FF).

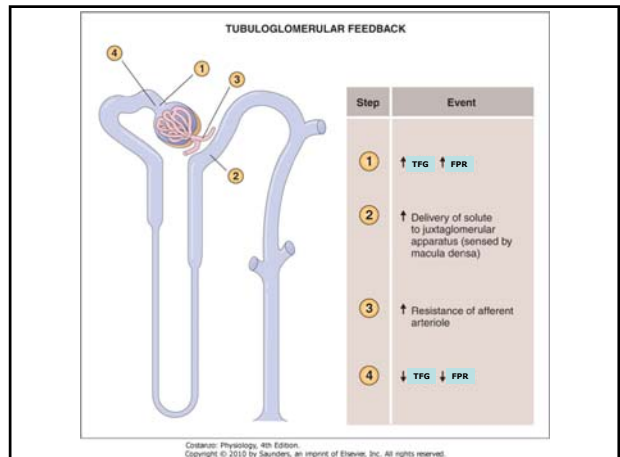
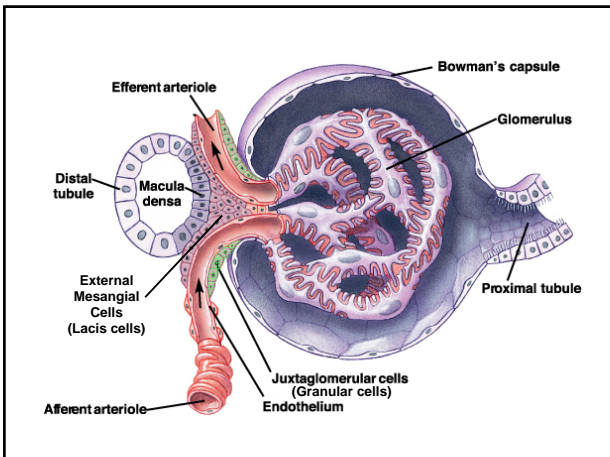
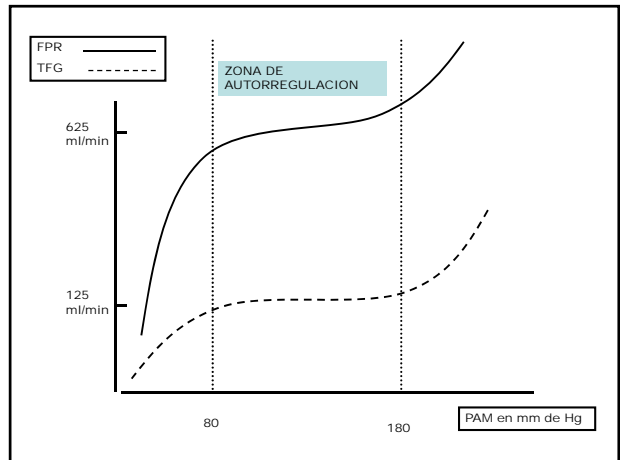
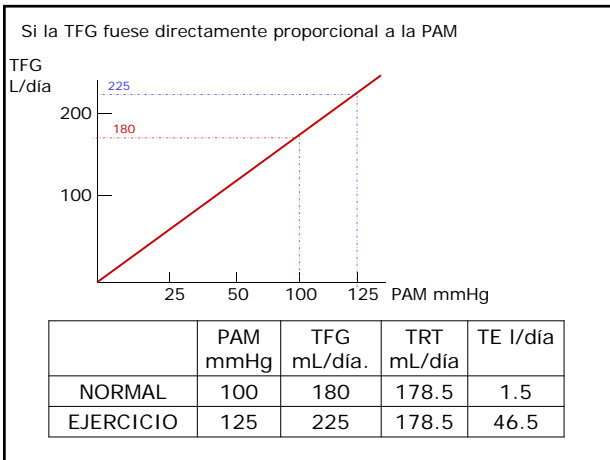

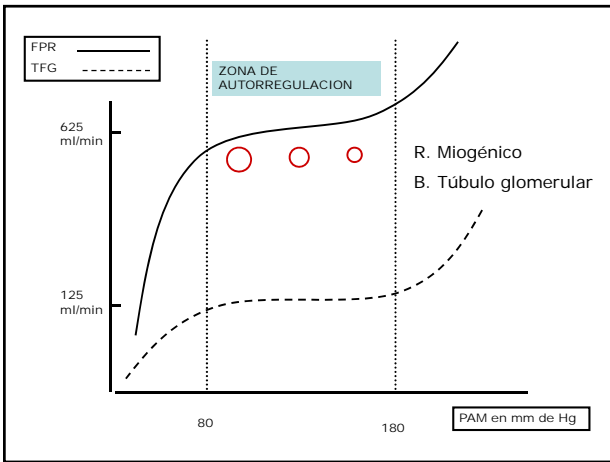
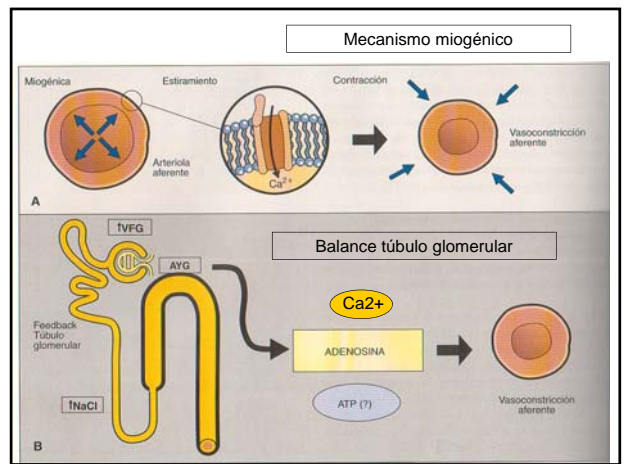
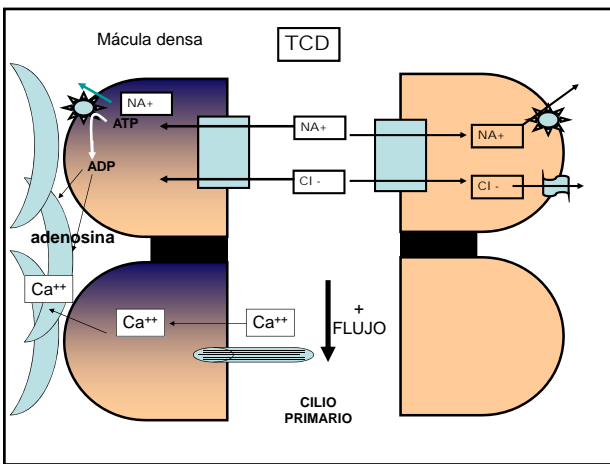

## Valoración de la función renal

- Aclaramiento de una sustancia.
- Sustancias tipo: Inulina, Glucosa y PAH.

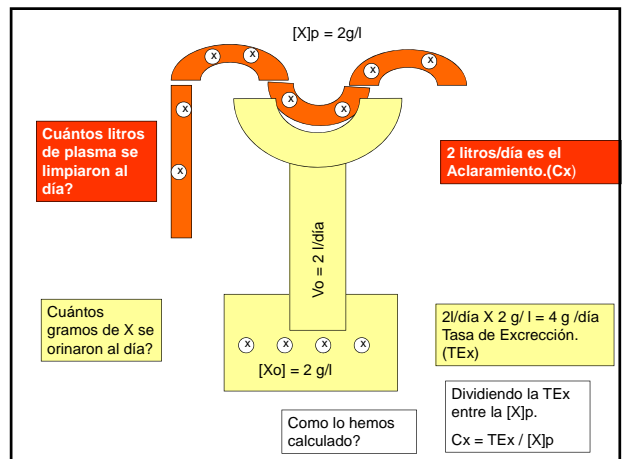
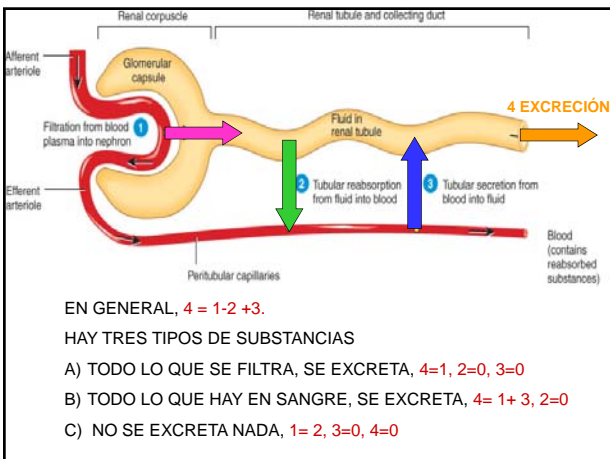

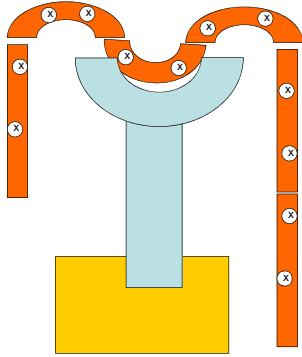

Los 2 litros que se aclararon, pudieron suceder de varias formas.  
Cada litro se depuro en un 50%

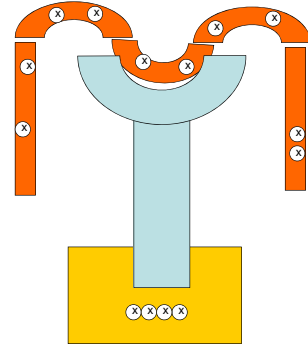

Los 2 litros que se aclararon, pudieron suceder de varias formas.  
2 se filtraron y dos se secretaron

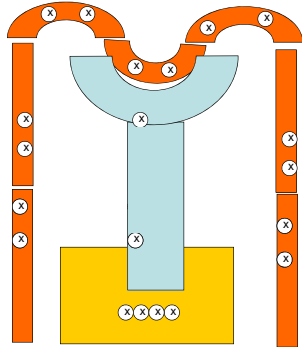

Los 2 litros que se aclararon, pudieron suceder de varias formas.  
8 se filtraron y 4 se reabsorbieron

EL ACLARAMIENTO ES EL MISMO EN TODOS LOS CASOS (2L/DIA)

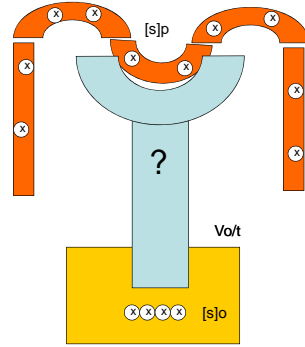

ES UN VOLUMEN VIRTUAL  
NO INFORMA DEL MECANISMO  
SE CALCULA CONOCIENDO TRES  
COSAS:

- 1.-  $V_o/t$
- 2.-  $[s]p$
- 3.-  $[s]o$

Tasa de excreción (TEs) =  $V_o/t \times [s]o$   
Aclaramiento (Cs) =  $TEs / [s]p$

### MÉTODO

- Adimistrar inulina para un nivel en sangre estable.
- Se filtra libremente ( $[i]_p = [i]_f$ )
- No se reabsorbe ni se secreta.
- Se recoge la orina excretada en un día y se determinan las concentraciones de I en sangre y orina

**Cantidad de Inulina filtrada /t= Cantidad de Inulina excretada/t**

Cantidad de Inulina filtrada /t =  $([i]_p \times V_f/t)$

Cantidad de Inulina excretada/t =  $[i]_o \times V_o/t = TE_i$

$$([i]_p \times V_f/t = [i]_o \times V_o/t = TE_i)$$

$V_f/t = TE_i / [i]_p = C_i = TFG$  (tasa de filtración glomerular)

**EL ACLARAMIENTO DE INULINA ES IGUAL A LA TASA DE FILTRACIÓN GLOMERULAR**

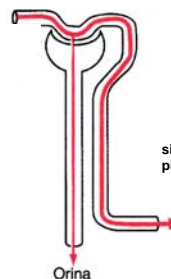

El aclaramiento de Inulina tiene un valor igual a la tasa de filtración glomerular.

$$C_{inulina} = TFG = \frac{V_o/t [i]_o}{[i]_p} = 125 \text{ ml/min}$$

si aumentamos al doble la concentración de inulina en plasma ¿que sucederá con el aclaramiento?

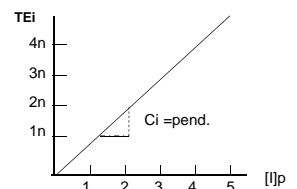

$$C_i = \frac{TE_{inulina} \times n}{[I]_p \times n}$$



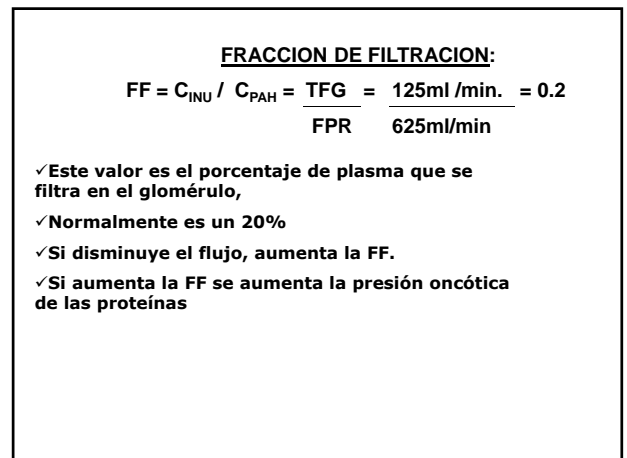
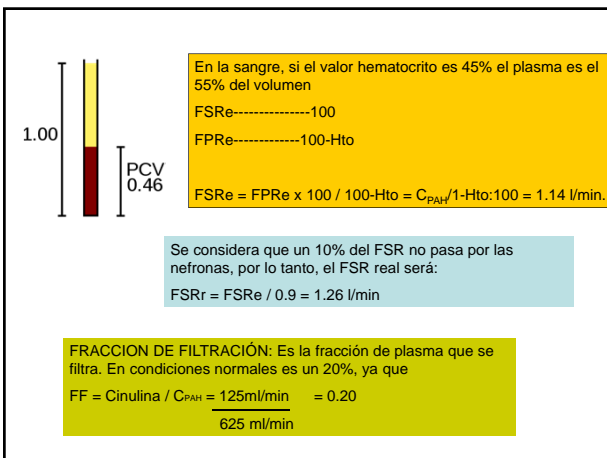
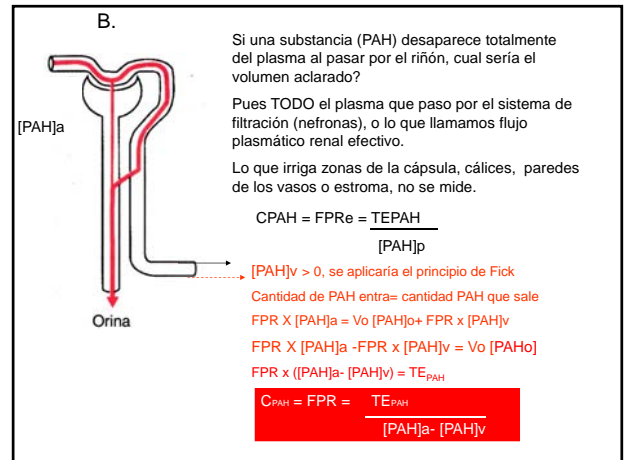
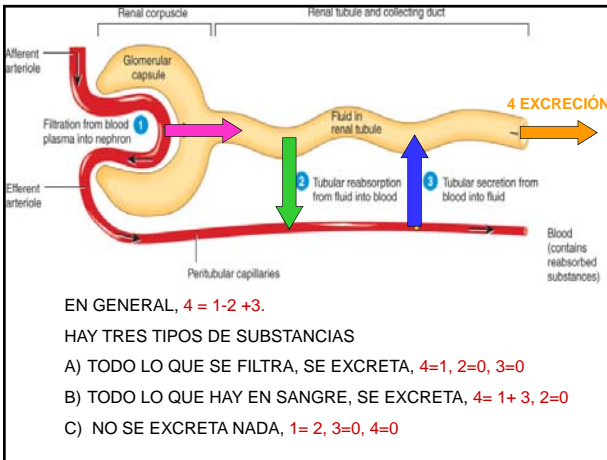
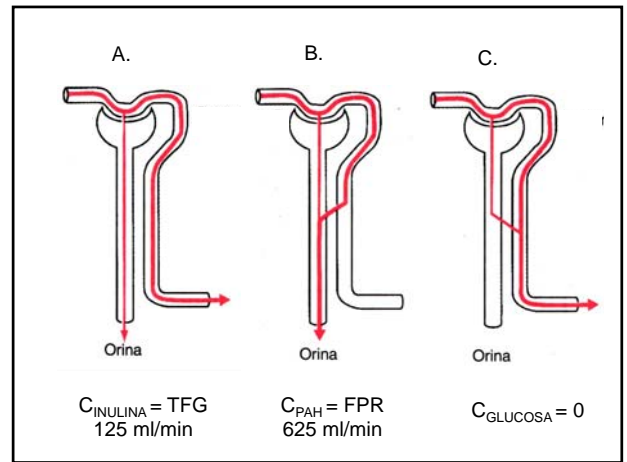
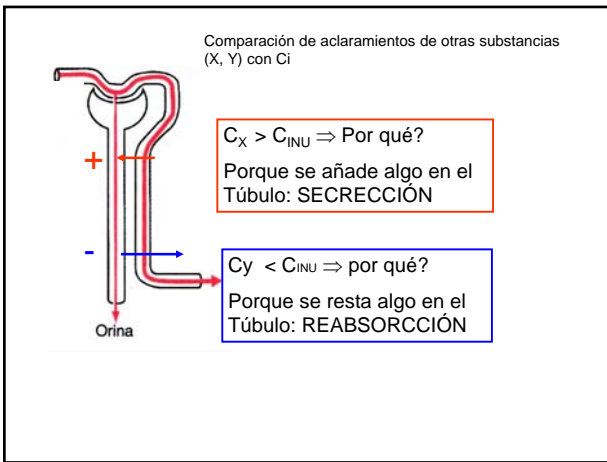

## Aclaramiento de distintas sustancias:

1. No se filtra:  $C_x = 0$
2. Se filtra y no se reabsorbe  $C_x = C_i = TFG$
3. Se elimina completamente  $C_x = FPR$
4. Se filtra y se reabsorbe  $C_x < C_{INULINA}$
5. Se filtra y se segrega  $C_x > C_{INULINA}$

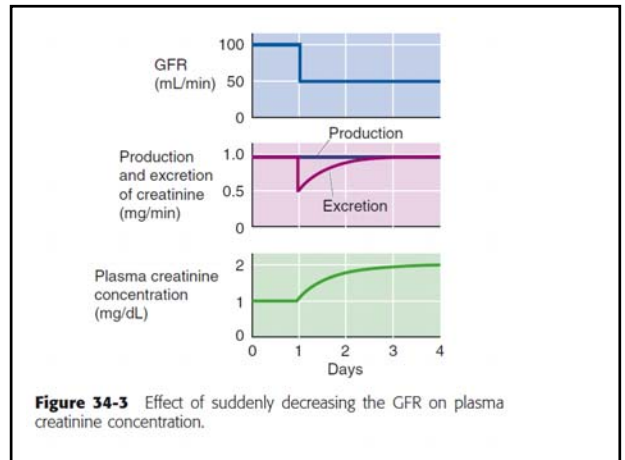
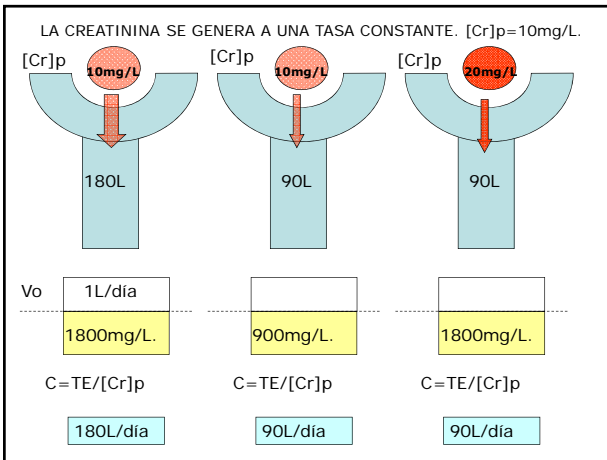
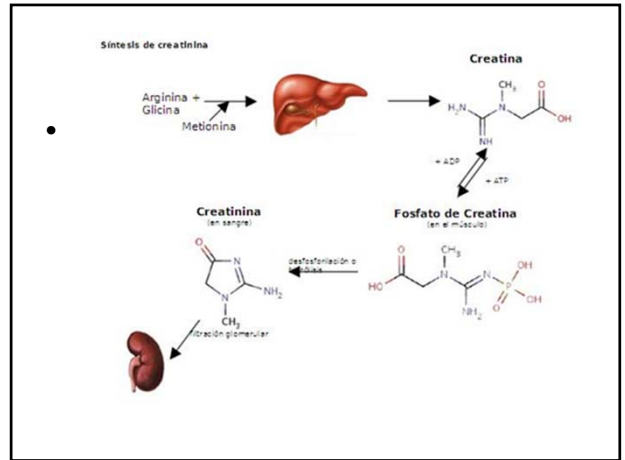

**Figure 34-3** Effect of suddenly decreasing the GFR on plasma creatinine concentration.

## Aclaramiento de Creatinina

La creatinina es una sustancia endógena que se comporta como la inulina  
 La producción endógena de Creatinina y su tasa de excreción son constantes.  
 Si sube la concentración en sangre es signo de enfermedad renal.

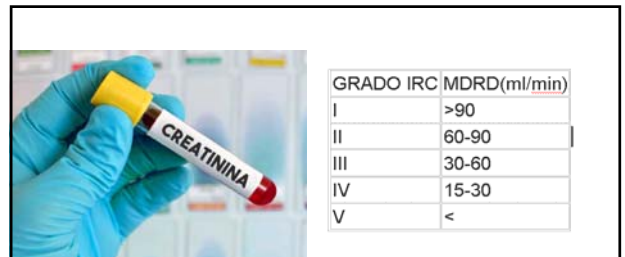
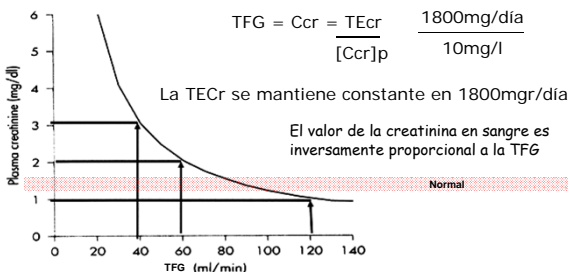

### -Ecuación de Cockcroft-Gault

FG:  $(140 - \text{edad}) \times \text{peso} / 72 \times \text{creatinina plasmática}$

### -MDRD (Modification of diet in renal disease)

FG:  $186 \times \text{creatinina plasmática} - 1,154 \times \text{edad} - 0,203 \times 0,742$  (si es mujer)  $\times 1,21$  (si es raza negra)

### COCIENTE DE ACLARAMIENTOS:

> Supongamos que conocemos las concentraciones en sangre y orina de creatinina y otra sustancia "X".

> No hemos recogido la orina de un día.

> Que hacemos para saber el comportamiento de "X" en el riñón?

Sabemos que si  $Cx/Ccr = 1$  → no se absorbe ni se secreta  
Si  $Cx/Ccr > 1$  → se secreta  
Si  $Cx/Ccr < 1$  → se reabsorbe.

$$Cx = [X]_o \cdot Vo / [X]_p$$

$$Ccr = [Cr]_o \cdot Vo / [Cr]_p, \text{ si dividimos}$$

$$[X]_o \cdot Vo [Cr]_p / [X]_p [Cr]_o \cdot Vo, \text{ eliminando } Vo$$

Nos queda que  $[X]_o [Cr]_p / [X]_p [Cr]_o$ , es lo mismo que:

$Cx/Ccr$  y podemos hacer la misma consideración que arriba

## Transporte Tubular (I)

- Transporte con máximo tubular
- Reabsorción y Secreción tubular
- Difusión de urea
- Difusión no iónica de ácidos y bases débiles